

KEIN WITZ: WIR FAHREN JETZT VOLL AUF DIE SCHIENE AB!

Innovation der besonderen Art: Unser Railworker.



KELLER+HESS

SCHWERTRANSPORTE PNEUKRAN- UND RAUPENKRAN-ARBEITEN

Mit dem Railworker öffnen Ihnen ungeahnte Wege und Möglichkeiten bei Ihren P

Der **Railworker** von KELLER+HESS ist ein Spezial-Schienenfahrzeug, welches aus fünf Modulen besteht. Diese werden von unseren Spezialisten auf- und abgebaut und schweißweit an ihre Einsatzorte

Der Railworker hat ein breites Einsatzspektrum

- Kompakt, zerlegbar in fünf einzelne Komponenten
- Selbstfahrend, netzunabhängig
- Praktisch für Materialtransporte
- Geeignet für Montagearbeiten an und neben den Geleisen, z.B. für die Montage von Transformatoren, Schallschutz-Elementen oder Masten
- Anhängerlast bis 50 to



transportiert. Unser **Railworker** ist selbstfahrend (hydrostatischer Antrieb), kann auf Normal- und Schmalspur-Schienen eingesetzt und mit Nutzlasten bis 38 Tonnen beladen werden.



n wir d rojekten.



Lernen Sie unseren Railworker kennen

Die Einsatzmöglichkeiten dieser einzigartigen Neuheit sind immens und eröffnen neue Perspektiven in der Bauwirtschaft. Unsere Fachleute beantworten gerne Ihre Fragen; rufen Sie einfach an, wir finden garantiert die optimale Lösung für Ihr Anliegen.

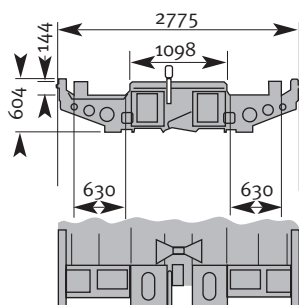
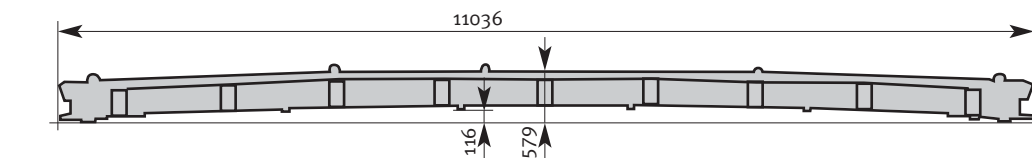
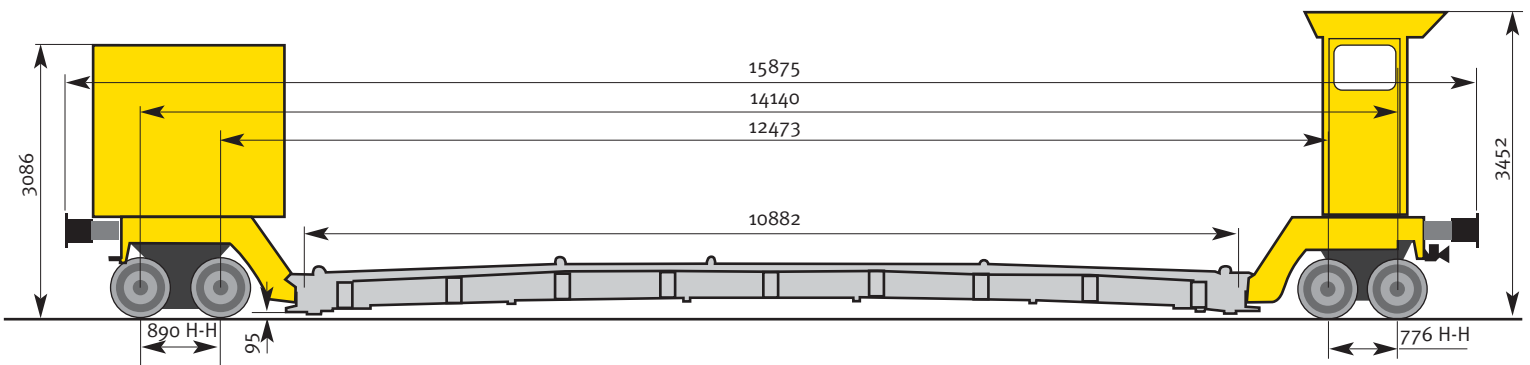
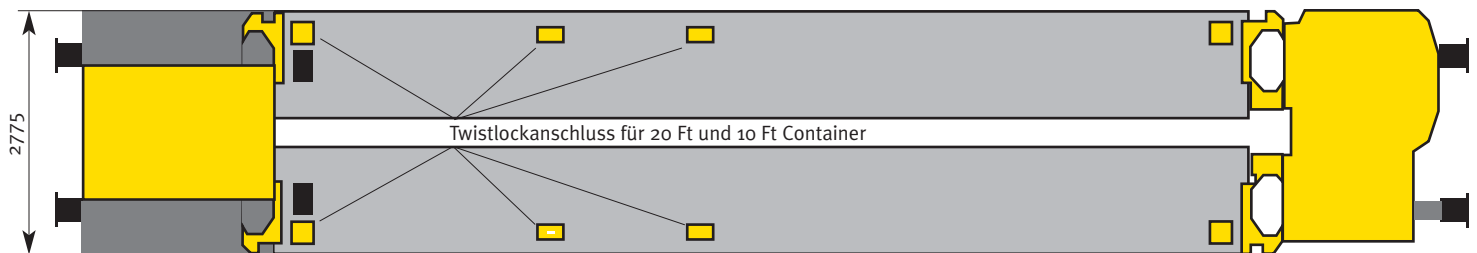
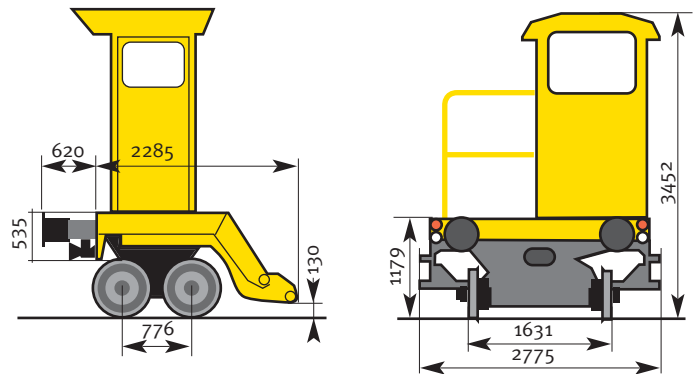

EIN BREITES SPEKTRUM AN EINSATZMÖGLICHKEITEN

Der Railworker live.



KELLER+HESS

KELLER+HESS AG Riedthofstrasse 172 Postfach 8105 Regensdorf
Tel. +41 44 843 44 00 Fax +41 44 843 44 09 info@keller-hess.ch keller-hess.ch