

KELLER+HESS

09 Lastwagenkran 6x4

23 mt / 10 t

Breite	2.55 m
Leergewicht	18.7 t
Nutzlast	7.3 t
Abstützfläche	5.30 m x 6.80 m
Kombinierbar mit Anhänger	

Containerverschlüsse für Wechselfritsche

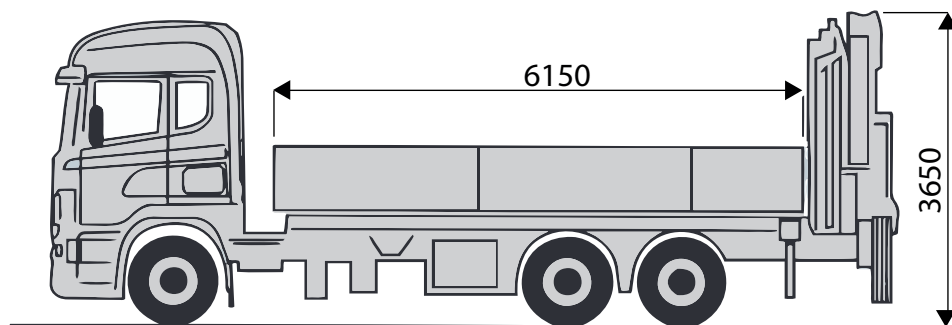
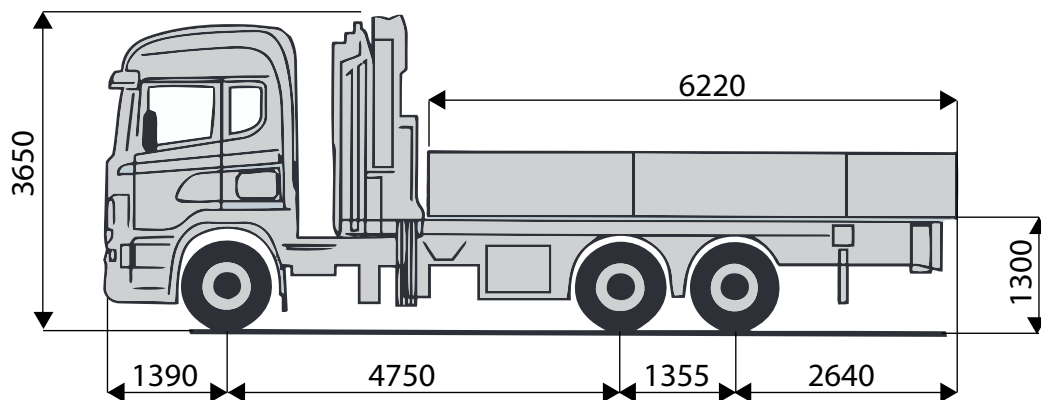

Als Heckkran

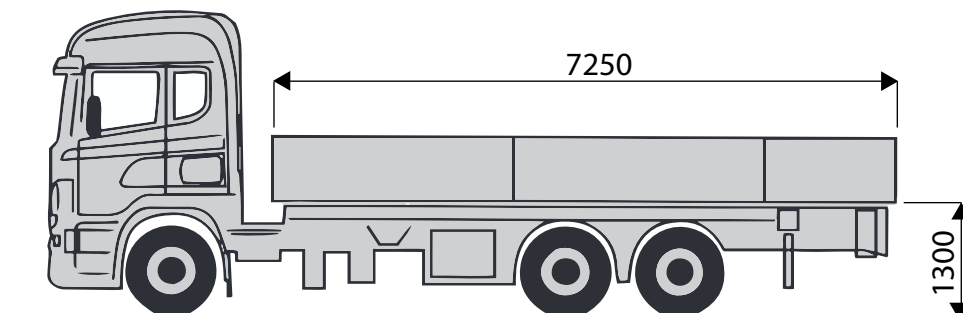

Nur mit Brücke

KELLER+HESS

09 Lastwagenkran 6x4

23 mt / 10 t

Auslegerlänge bis 16.5 m / 20 m

